

Fit Line FL44A LL

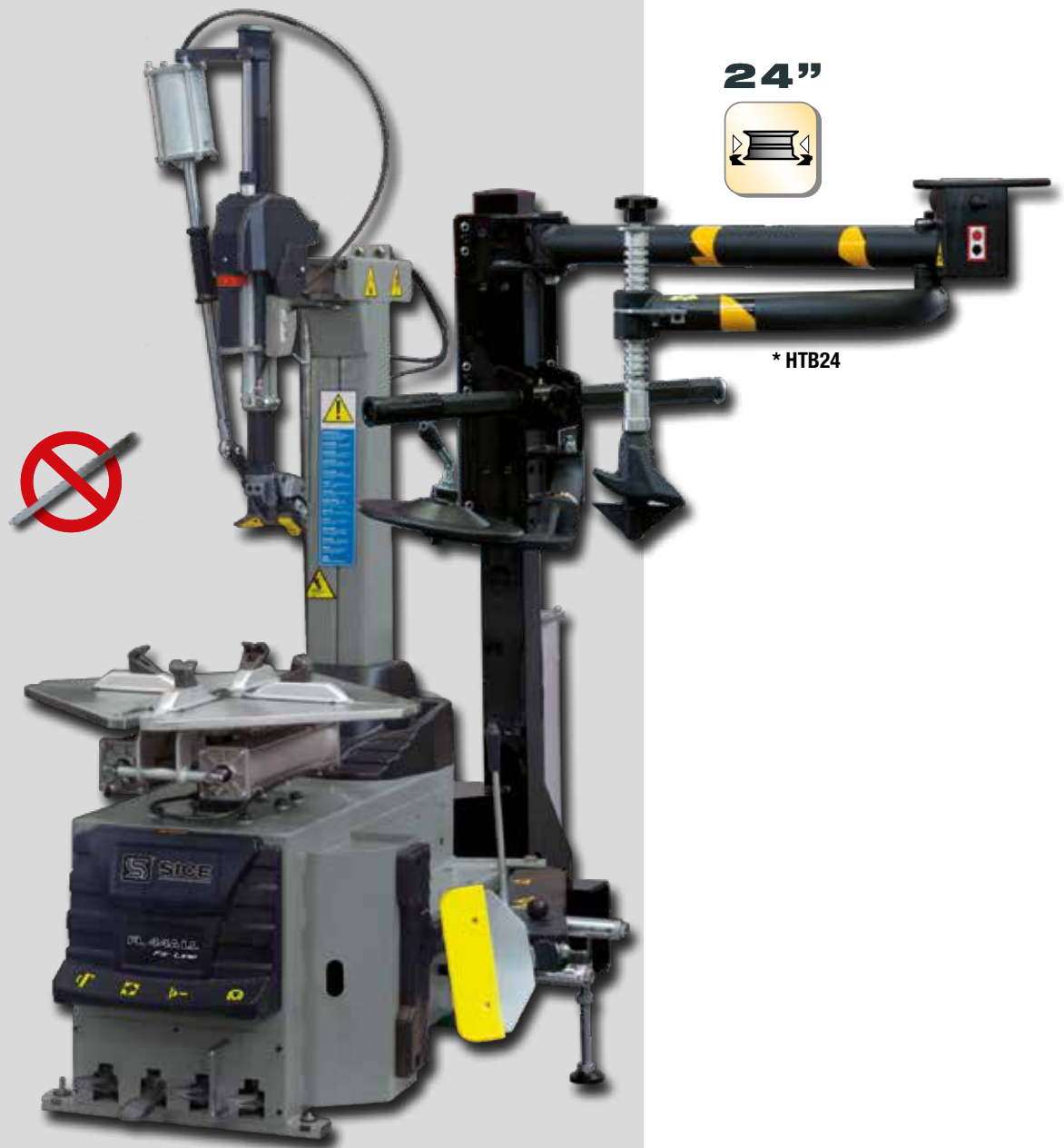

*HTB24 helper a petición - helper a pedido code 8-11900260
Absolutamente recomendado - Absolutamente recomendado

ES

Desmontadora de neumáticos automática Leverless para automóviles y transporte ligero

Tecnología "Leverless", aplicada a una torreta, que **elimina de manera definitiva el esfuerzo** físico del operador manteniendo invariables tanto el procedimiento como los movimientos de trabajo en el desmontaje del neumático (Patentado).

El procedimiento de montaje mantiene invariables los movimientos, la **comodidad** y la **velocidad** de ejecución.

BR

Desmontadora de pneus automática Leva la Leva para automóveis e veículos leves

Tecnologia "Leverless", aplicada à uma torre, que **elimina de maneira definitiva o esforço físico do operador** mantendo inalterados tanto o procedimento quanto os movimentos de trabalho na desmontagem do pneu (Patenteado).

O procedimento de montagem mantém inalterados os movimentos, a **praticidade** e a **velocidade** de execução.

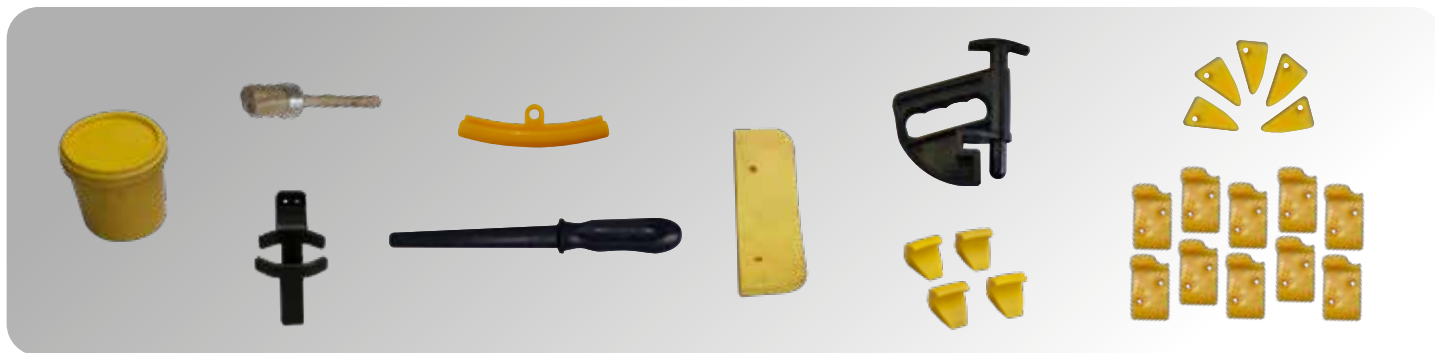

ES → **Accesorios recomendados** BR → **Acessórios recomendados**



8-11100362

CT-S-0600000

8-11120075

- ES →
- **8-11100362** - EC Asturo pistol - EC approved: excepto las versiones TI
 - **CT-S-0600000** - Soporte rotación rueda WRSB
 - **8-11120075** - Elevador rueda FWL 65
 - Para más información consultar el catálogo accesorios completo.

- BR →
- **8-11100362** - EC Asturo pistol - EC approved: exceto as versões TI
 - **CT-S-0600000** - Suporte para a rotação da roda WRSB
 - **8-11120075** - Elevador de roda FWL 65.
 - Para maiores informações, consulte o catálogo completo de acessórios.

ES → **Dimensiones** BR → **Dimensões**

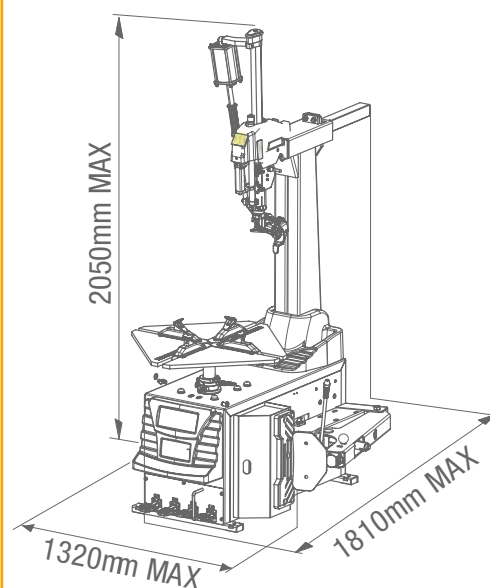

ES → **Datos técnicos** BR → **Dados técnicos**

Toma externa	Tomada externa	11" - 24"
Toma interna	Tomada interna	13" - 26"
Diámetro máx. rueda	Diâmetro máx. da roda	1100 mm
Ancho neumático	Largura do pneu	4" - 14"
Apertura destalonador	Abertura do destalonador	380 mm
Potencia destalonado	Potência de destalonagem	15000 N
Presión de funcionamiento aire	Pressão de funcionamento ar	8 - 10 bar
Potencia motor	Potência do motor	400V - 3ph - 0,75 kW 200/230V - 3ph - 0,75 kW 400V - 3ph - 2V - 0,85/1.1 kW 200/230V - 1ph - 1.1 kW 100/115V - 1ph - 1.1 kW
Velocidad rotación mandril	Velocidade de rotação do mandril	7 rpm - 2V 6.5 -13 rpm
Ruido durante el funcionamiento	Ruído durante o funcionamento	<70 dB
Peso neto máquina	Peso líquido da máquina	270 kg
Peso bruto máquina	Peso bruto da máquina	310 kg
Dimensión máx. embalaje (LxPxH) para contenedor de 40"	Dimensão máx. da embalagem (LxPxH) para contêiner de 40"	1150x920x1000 mm 46 pcs

Las fotografías, las características y los datos técnicos no son vinculantes. La empresa se reserva el derecho de modificarlas en cualquier momento. Las fotografías, las características y los datos técnicos no son vinculantes. La empresa se reserva el derecho de modificarlas en cualquier momento. Fotografias, características e os dados técnicos não são vinculantes e podem sofrer modificações sem aviso prévio.