

# S 52 A

**S** SICE  
AUTOMOTIVE EQUIPMENT



**EN** → **Universal semi-automatic tyre changer** suitable for trucks, buses and agricultural vehicles

**IT** → **Smontagomme Semi-Automatico universale** per ruote autocarro, trasporto pubblico e piccola agricoltura

**EN** → **Compact and user-friendly tyre changer.**

- The position of the tools **speeds up work** and **makes** the demounting and mounting **operations easier**.
- Working capacity **up to 26"** rim diameter or **1400 mm** maximum diameter.

The hydraulic controls, horizontal for tool use and vertical for wheel positioning, make the tyre changer extremely user-friendly.

**IT** → **Smontagomme dal lay-out compatto e dall'utilizzo intuitivo.**

- La posizione degli utensili favorisce sia l'**incremento della velocità di lavoro** che la **facilità delle manovre** di smontaggio e montaggio.
- Capacità di lavoro **fino a 26"** di cerchio o **1400 mm** in diametro massimo.

Grazie ai comandi idraulici, orizzontale per l'uso degli utensili e verticale per il posizionamento della ruota, l'uso dello smontagomme sarà tutto molto intuitivo e facile.

**S 52A is ready to face any challenge!**  
**S 52A é pronto per affrontare qualsiasi sfida!**

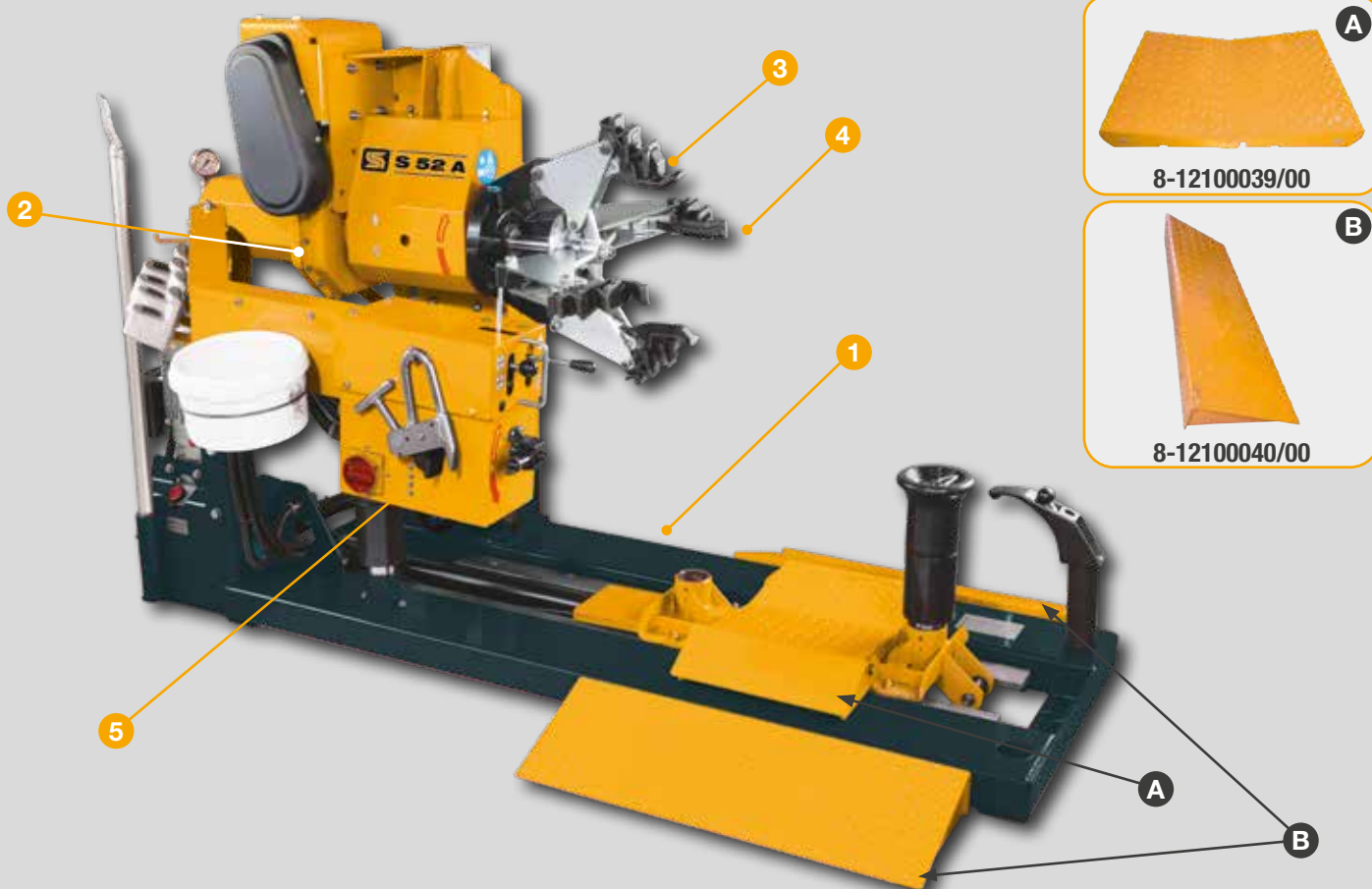

**A RICHIESTA - OPTIONAL**



**EN** → **NEW REINFORCED FRAME**

The frame, i.e. the load-bearing structure of the tyre changer, is equipped with new technical solutions to increase its robustness and reduce bending when working on particularly heavy wheels.

**IT** → **NUOVO TELAIO RINFORZATO**

Il telaio, struttura portante dello smontagomme, utilizza nuove soluzioni tecniche per offrire più robustezza e minori flessioni durante le fasi di lavoro con ruote impegnative.



2

- EN** → **NEW GEAR UNIT**  
New gear unit, suitable for intensive and heavy-duty use.
- IT** → **NUOVO RIDUTTORE**  
Nuovo riduttore indicato per un utilizzo intenso e gravoso.



3

- EN** → **New rim clamping jaws, top-of-the range.** Clamping from 14" to 26". Maximum performance thanks to the 7 different clamping methods available. Minimum clamping diameter: 100 mm. Supplied with plastic rim support plugs in

different thicknesses for perfect rim clamping.



4

- IT** → **Nuove griffe di bloccaggio cerchio** da top di gamma. Bloccaggio da 14" fino a 26". Massime performances grazie alle 7 diverse metodologie di bloccaggio disponibili. Diametro minimo di presa: 100 mm. In dotazione tasselli plastici appoggio cerchio, con differenti spessori, per un bloccaggio cerchio perfetto.

- EN** → **WHEEL CLAMP - 9 rpm**  
Thanks to the performance of the new gear unit we can offer an excellent wheel rotation speed of 9 rpm (+ 20% compared to the previous version).

- IT** → **MORSA BLOCCAGGIO RUOTA - 9 giri/min**  
Grazie alle performance del nuovo riduttore, possiamo offrire un'ottima velocità di rotazione ruota di 9 giri/min (+ 20% rispetto alla versione precedente).



5

- EN** → **NEW CONTROL CONSOLE WITH ACCESSORY SUPPORT**  
**New control console** with separate housings for electrical cables and hydraulic pipes. You can now easily **place the different accessories** on the control console, such as the protections for aluminium alloy rims.

- IT** → **NUOVA CONSOLLE COMANDI CON SUPPORTO ACCESSORI**  
**Nuova consolle comandi** con alloggiamento differenziato tra il cablaggio elettrico e i tubi idraulici. Ora sulla consolle comandi sarà facile **alloggiarvi i vari accessori**, vedi le protezioni per i cerchi in lega d'alluminio.



6

- EN** → **CONTROL CONSOLE ADJUSTABLE IN HEIGHT**  
The new control console also allows to **choose whether to use the standard working height** or to **raise it thanks to the drilling in the structure**. The raised position is 150 mm higher than the standard working height.

- IT** → **CONSOLLE COMANDI REGOLABILE IN ALTEZZA**  
Altra novità della nuova consolle comandi è la **possibilità di scegliere se utilizzare l'altezza standard** di lavoro, oppure se **alzarla grazie alla foratura predisposta nella struttura**. La posizione alzata risulta più alta di 150 mm rispetto a quella base.

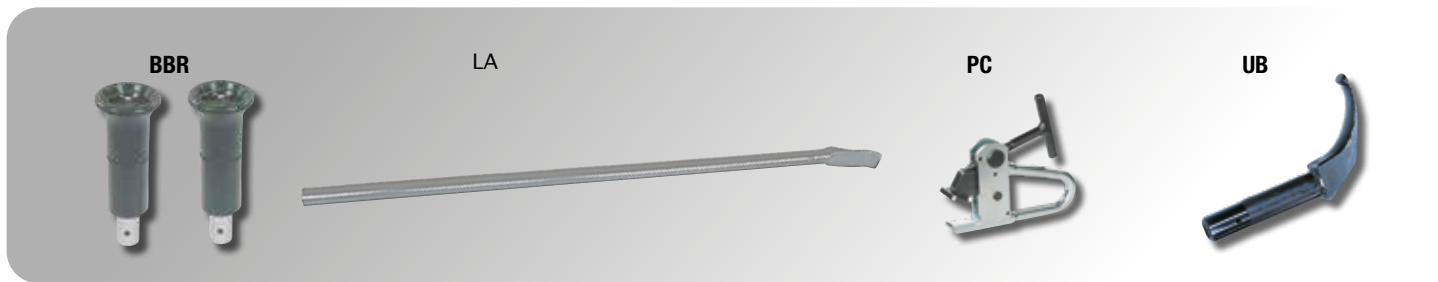

EN → Recommended accessories IT → Accessori consigliati

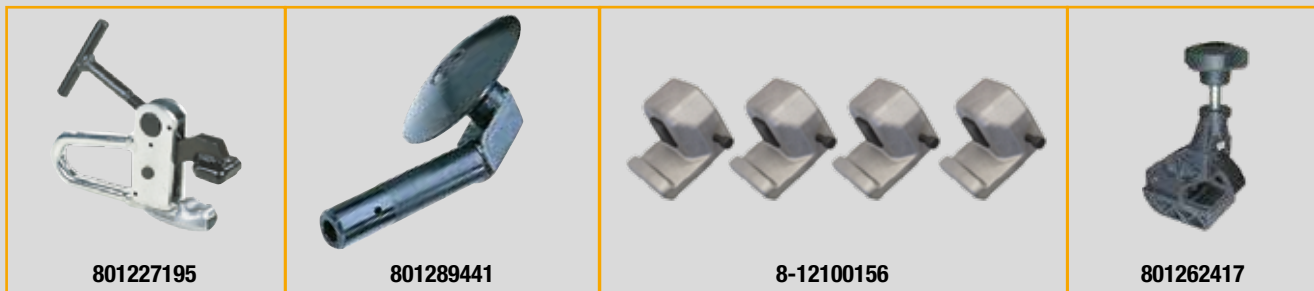

- EN → •801227195 Pliers for alloy rims •801289441 Bead breaking disk •8-12100156 Set of 4 aluminium protections for alloy rims •801262417 Plastic clips for aluminium wheels ••For other accessories see separate catalog••
- IT → •801227195 Pinza per cerchi in lega •801289441 Disco stallonatore •8-12100156 Set di 4 protezioni griffa per cerchi in lega •801262417 Morsetto in plastica per cerchi in alluminio ••Per altri accessori consultare l'apposito catalogo••

EN → Technical Data IT → Dati Tecnici

Maximum wheel width	Larghezza massima ruota	695 mm (30")
Maximum wheel diameter	Diametro massimo ruota	1400 mm
Hydraulic control unit motor	Motore centralina idraulica	0,75 kW (3Ph) - 1,3 kW (1Ph)
Motor self-centring chuck	Motore autocentrante	1,1 kw (3Ph - 1Ph)
Maximum wheel weight	Peso massimo ruota	700 kg
Bead breaker force	Forza stallonatore	14000 N
Max torque delivery	Coppia max. fornita	2200 Nm
Voltage	Voltaggio	230/400V - 3ph - 50/60 Hz - 230V - 1PH - 50/60Hz

EN → Overall Dimensions IT → Ingombri

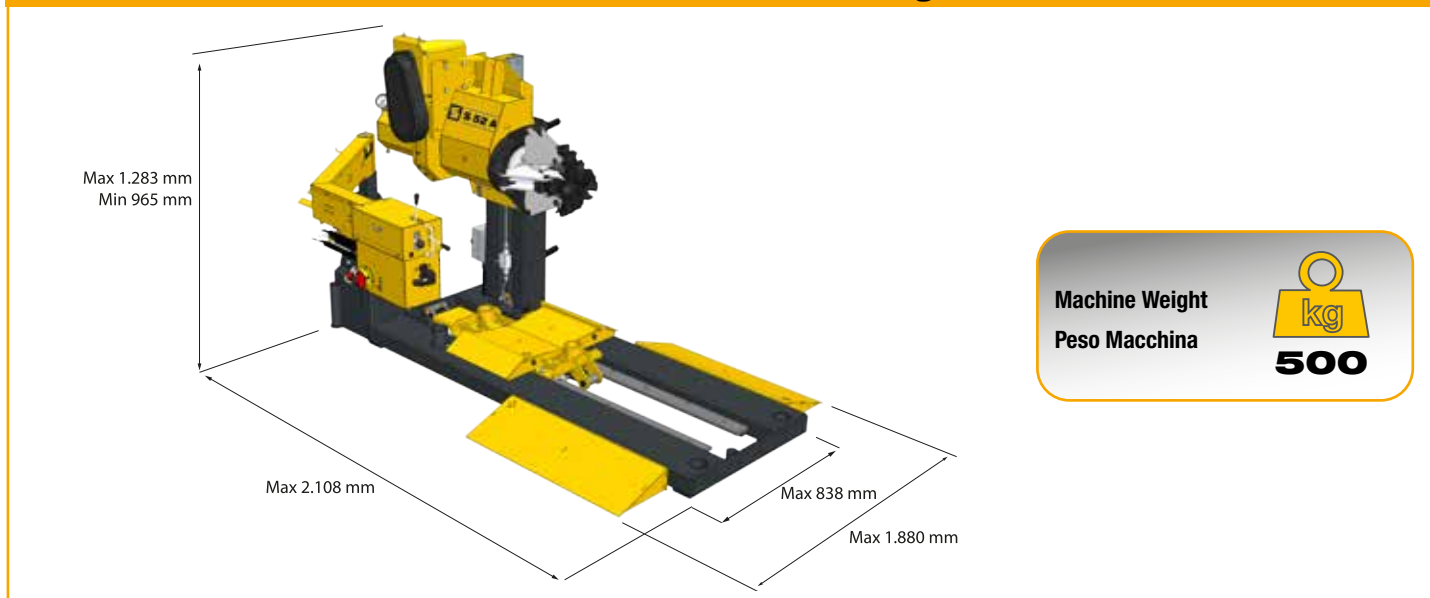

The manufacturer reserves the right to modify the features of its products at any time. Fotografie, caratteristiche ed i dati tecnici non sono vincolanti, possono subire modifiche senza preavviso.