

# S 750 Truck



ÉCRAN PORTABLE



✓ Hand Spin

✓ Battery Powered

✓ Mobile Service

**FR** → Équilibruse portable pour roues de camions, bus, transports légers et voitures  
Elle peut être montée sur tout type de démonte-pneus pour camion à mandrin  
Elle convient particulièrement au service mobile sur route et aux ateliers aux espaces réduits

## S 750 Truck



Écran portable, avec fixation magnétique, alimentation par **batteries rechargeables** et emploi convivial



Complète de support pour le **logement de l'unité de mesure**, l'écran afficheur et le kit de centrage

### CARACTÉRISTIQUES PRINCIPALES

- ✓ **Équilibruse compacte et légère** pour **roues de camions, bus, transports légers** et voitures
- ✓ **Dimensions et poids réduits** : simple à manier et à utiliser
- ✓ **Système de montage simple et rapide** sur tout type de démonte-pneus pour camion
- ✓ Idéale pour le **service mobile sur route** et les ateliers aux espaces réduits
- ✓ **Basse vitesse de rotation**
- ✓ **Lancement et saisie dimensions de la roue manuels**
- ✓ **Résistante aux agents atmosphériques** grâce à la protection IP41
- ✓ Complète de tous les **programmes d'équilibrage** : **Dynamique – Statique** et **ALU** pour jantes en alliage



### Equipement



### Accessoires Conseillés



### Encombres

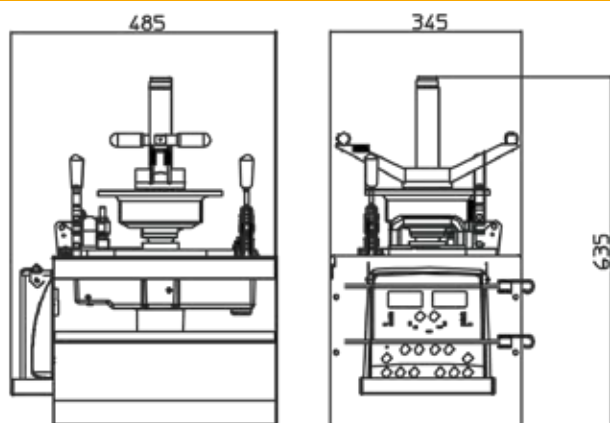

### Données techniques

Alimentation	12Vdc - 115÷230Vac - 50/60Hz - 0,018kW
Classe de protection	IP41
Diamètre arbre	40 mm - 1,57"
Temps de cycle pour roue	8 ÷ 20 s
Vitesse d'équilibrage	<70 rpm
Incertitude de mesure	10 g
Niveau d'émission sonore moyen	<70dB (a)
Largeur jante programmable	1,5" ÷ 20" (40 ÷ 510 mm)
Diamètre programmable	10" ÷ 30" (265 ÷ 765 mm)
Poids maximum de la roue	<250 kg
Poids machine	20 kg